

Aplicação:

. Aplicável em todos o modelos de reboques e semirreboque com sistema de freio ABS/ EBS

Função:

- Frenagem de Emergência
- Válvula de Desfrenagem e Movimentação
- Válvula de Estacionamento com sistema *Safe Coupling* (maior segurança ao motorista durante o acoplamento e desacoplamento com o cavalo mecânico)
- Filtro de linha
- Válvula de dupla retenção
- Válvula Unidirecional
- Válvula de Exaustão
- Reguladora de fluxo



Características Técnicas:

PRESSÃO MÁXIMA DE SERVIÇO	10,0 BAR
PRESSÃO P/ LIBERAÇÃO DO	Acima de 3,5 BAR
TEMP. DE TRABALHO	-40 à +80°c
MASSA	1,500Kg

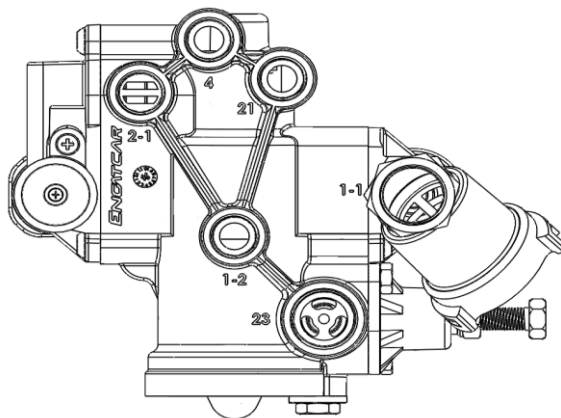

Pórtico	Designação	Rosca
1-1	Entrada Linha Emergência	M22x1,5
1-2	Saída Reservatório	M16x1,5
2-1	Saída Spring Breke	M16x1,5
4	Entrada Linha Serviço	M16x1,5
21	Saída para ABS/ EBS	M16x1,5

Manutenção:

423152  
VÁLVULA LIBERAÇÃO PCI

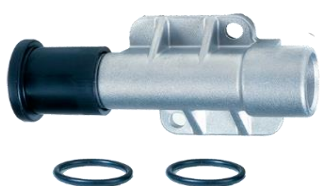

423151  
ESTACIONAMENTO(BLOQUEIO) PCI

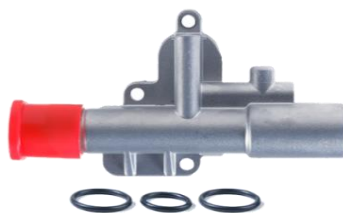

423905  
REPARO



423089  
PUXADO



423090  
PUXADOR VRM VÁLV. ESTAC.



423154  
REPARO

