

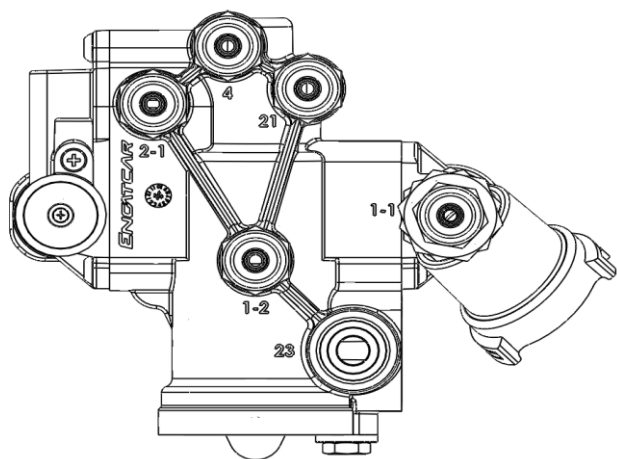





<p>Aplicação:</p> <p>. Aplicável em todos o modelos de reboques e semirreboque com sistema de freio ABS/ EBS</p>	
<p>Função:</p> <ul style="list-style-type: none"> • Frenagem de Emergência • Válvula de Desfrenagem e Movimentação • Válvula de Estacionamento com sistema <i>Safe Coupling</i> (maior segurança ao motorista durante o acoplamento e desacoplamento com o cavalo mecânico) • Filtro de linha • Válvula de dupla retenção • Válvula Unidirecional • Válvula de Exaustão 	

Modelos:	Características Técnicas:		
Código	TUBO	PRESSÃO MÁXIMA DE SERVIÇO	10,0 BAR
003012	TUBO 08	PRESSÃO P/ LIBERAÇÃO DO VEÍCULO	Acima de 3,5 BAR
003014	TUBO 10	TEMP. DE TRABALHO	-40 à +80°c
		MASSA	1,500Kg

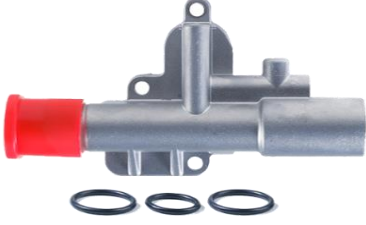

Pórtico	Designação
1-1	Entrada Linha Emergência
1-2	Saída Reservatório
2-1	Saída Spring Breke
4	Entrada Linha Serviço
21	Saída para ABS/ EBS

<p>Manutenção:</p>		
<p>423152 VÁLVULA LIBERAÇÃO PCI</p> 	<p>423151 ESTACIONAMENTO(BLOQUEIO) PCI</p> 	<p>423905 REPARO PRÉ MONTADO PCI</p> 
<p>423089 PUXADOR LIBER FREIO PCI</p> 	<p>423090 PUXADOR VRM VÁLV. ESTAC.</p> 	<p>423154 REPARO PC</p> 