

**Aplicação:**

. Aplicável em todos o modelos de reboques e semirreboque com sistema de freio ABS/ EBS

**Função:**

- Frenagem de Emergência
- Válvula de Desfrenagem e Movimentação
- Válvula de Estacionamento com sistema *Safe Coupling* (maior segurança ao motorista durante o acoplamento e desacoplamento com o cavalo mecânico)
- Filtro de linha
- Válvula de dupla retenção
- Válvula Unidirecional
- Válvula de Exaustão
- Reguladora de fluxo
- Válvula acionamento suspensor (PUSH PULL)



**Modelos:**

|        |         |
|--------|---------|
| Código | TUBO    |
| 003004 | TUBO 08 |
| 003006 | TUBO 10 |

**Características Técnicas:**

|                                   |                  |
|-----------------------------------|------------------|
| PRESSIONE MÁXIMA DE SERVIÇO       | 10,0 BAR         |
| PRESSIONE P/ LIBERAÇÃO DO VEÍCULO | Acima de 3,5 BAR |
| TEMP. DE TRABALHO                 | -40 à +80°C      |
| MASSA                             | 1,500Kg          |

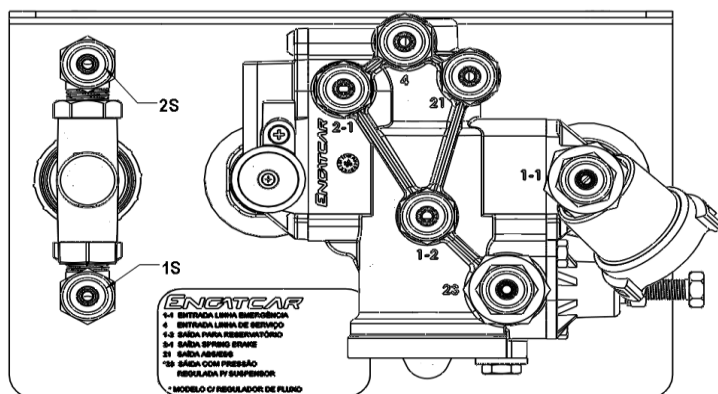

| Pórtico | Designação                |
|---------|---------------------------|
| 1-1     | Entrada Linha Emergência  |
| 1-2     | Saída Reservatório        |
| 2-1     | Saída Spring Breke        |
| 4       | Entrada Linha Serviço     |
| 21      | Saída para ABS/ EBS       |
| 23      | Saída C/ Pressão regulada |
| 1S      | Entrada suspensor         |
| 2S      | Saída suspensor           |

**Manutenção:**

|   |  |  |  |
|---|--|--|--|
| <p>423152<br/>VÁLVULA LIBERAÇÃO PCI</p>   | <p>423151<br/>ESTACIONAMENTO(BLOQUEIO)</p> | <p>423905<br/>REPARO PRÉ MONTADO PCI</p> | <p>424108<br/>PUSH PULL ACIONAMENTO 1 SUSP PNEUM PCI</p> |
| <p>423089<br/>PUXADOR LIBER FREIO PCI</p> | <p>423090<br/>PUXADOR VRM VÁLV. ESTAC.</p> | <p>423154<br/>REPARO PCI</p>             | <p>422271<br/>BASE CONJ COMD INTEGRADO 1/SUSP</p>        |