

Aplicação:

. Aplicável em todos o modelos de reboques e semirreboque com sistema de freio ABS/ EBS

Função:

- Frenagem de Emergência
- Válvula de Desfrenagem e Movimentação
- Válvula de Estacionamento com sistema *Safe Coupling* (maior segurança ao motorista durante o acoplamento e desacoplamento com o cavalo mecânico)
- Filtro de linha
- Válvula de dupla retenção
- Válvula Unidirecional
- Válvula de Exaustão



Modelos:

Código	TUBO
003000	TUBO 08
003002	TUBO 10



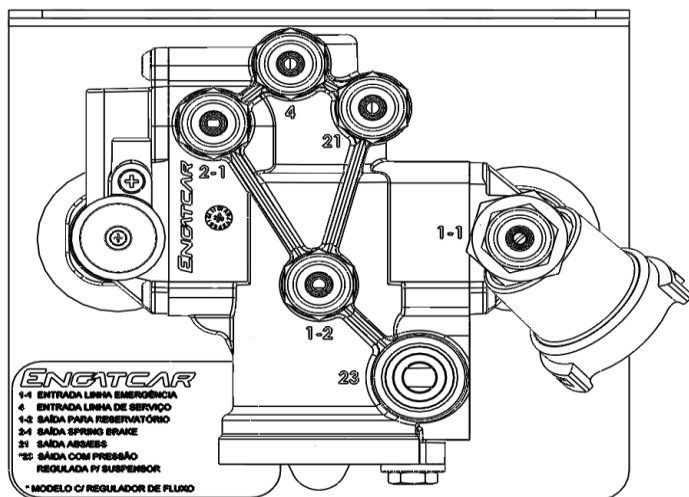

Características Técnicas:

PRESSÃO MÁXIMA DE SERVIÇO	10,0 BAR
PRESSÃO P/ LIBERAÇÃO DO VEÍCULO	Acima de 3,5 BAR
TEMP. DE TRABALHO	-40 à +80°C
MASSA	1,500Kg

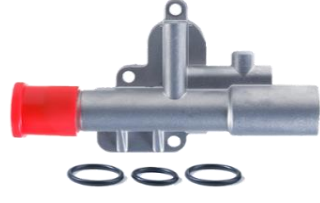

Pórtico	Designação
1-1	Entrada Linha Emergência
1-2	Saída Reservatório
2-1	Saída Spring Breke
4	Entrada Linha Serviço
21	Saída para ABS/ EBS

Manutenção:

423152 VÁLVULA LIBERAÇÃO PCI 	423151 ESTACIONAMENTO (BLOQUEI) 	423905 REPARO PRÉ MONTADO PCI 	422269 BASE CONJ COMD INTEGRADO SEM SUSP 
423089 PUXADOR LIBER FREIO PCI 	423090 PUXADOR VRM VÁLV. ESTAC. 	423154 REPARO PC 